

3D Puzzle

Chrysler Building Night Edition

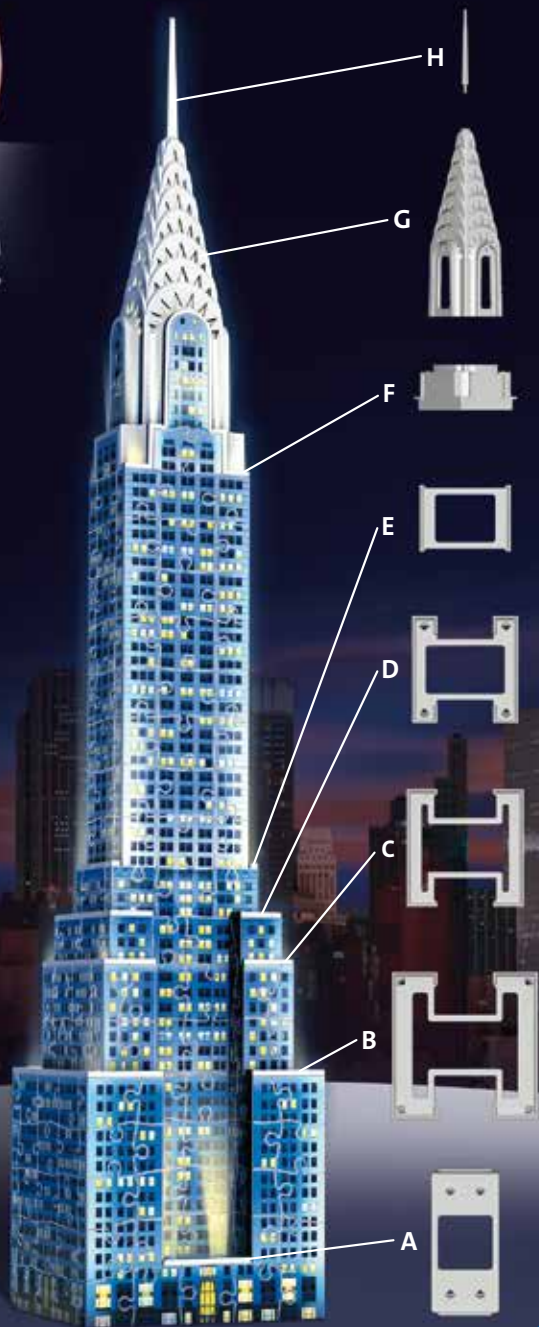
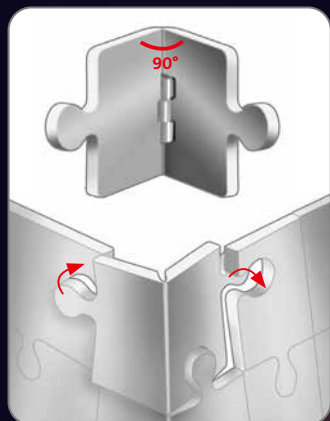

Ravensburger Verlag GmbH
Postfach 2460 · D-88194 Ravensburg
www.ravensburger.com

Distr. CH: Carlit + Ravensburger AG
Grundstr. 9 · CH-5436 Würenlos

Ravensburger

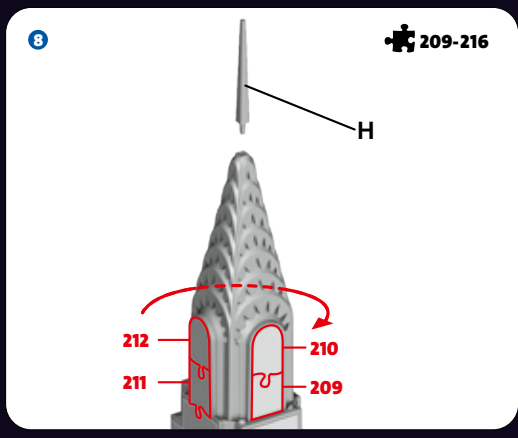
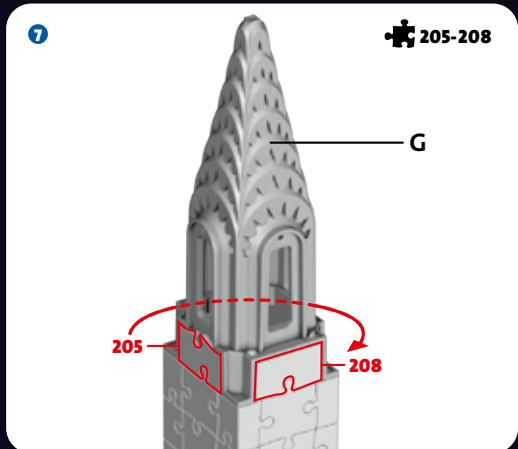
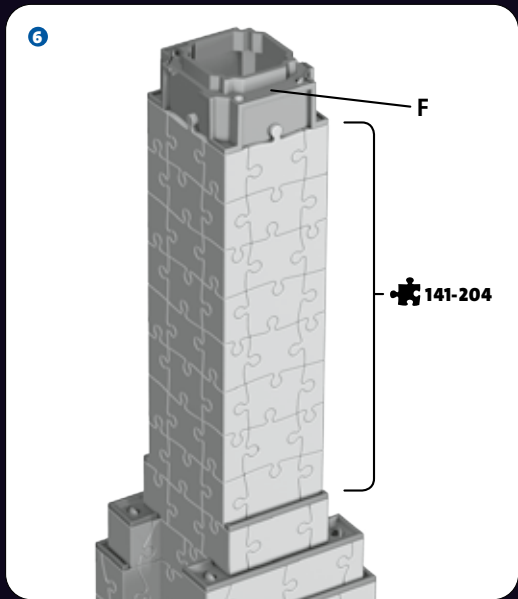
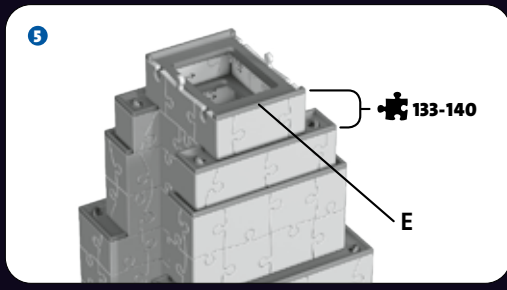
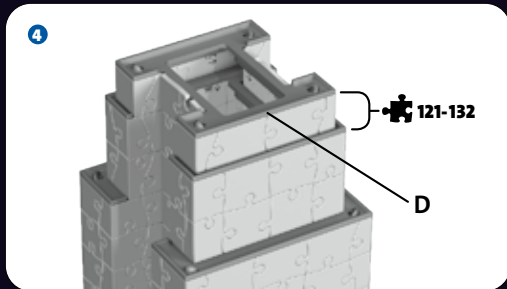
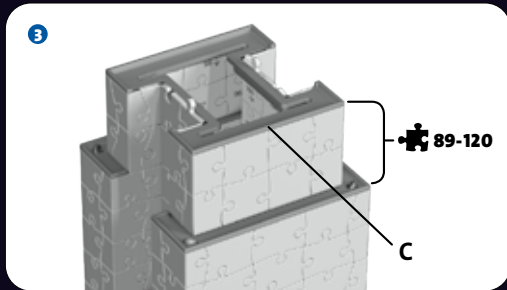
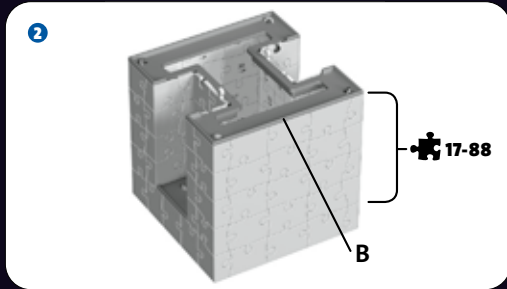
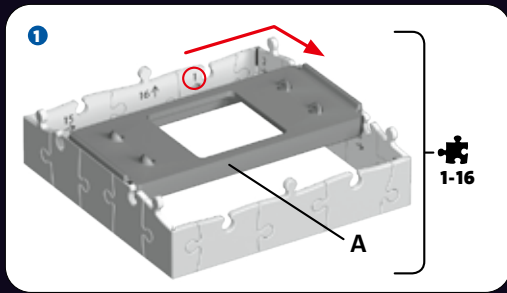

9

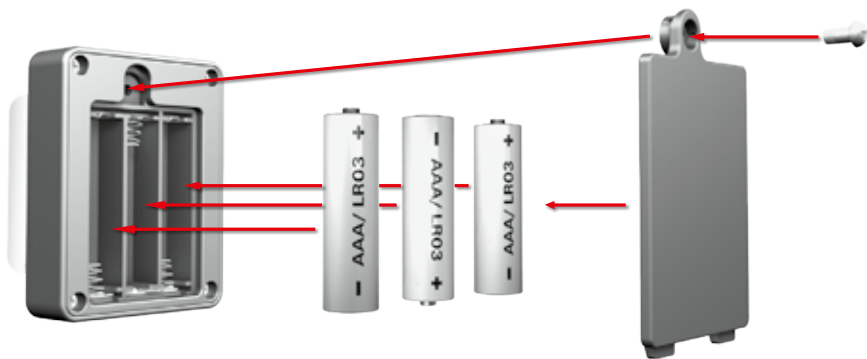

10

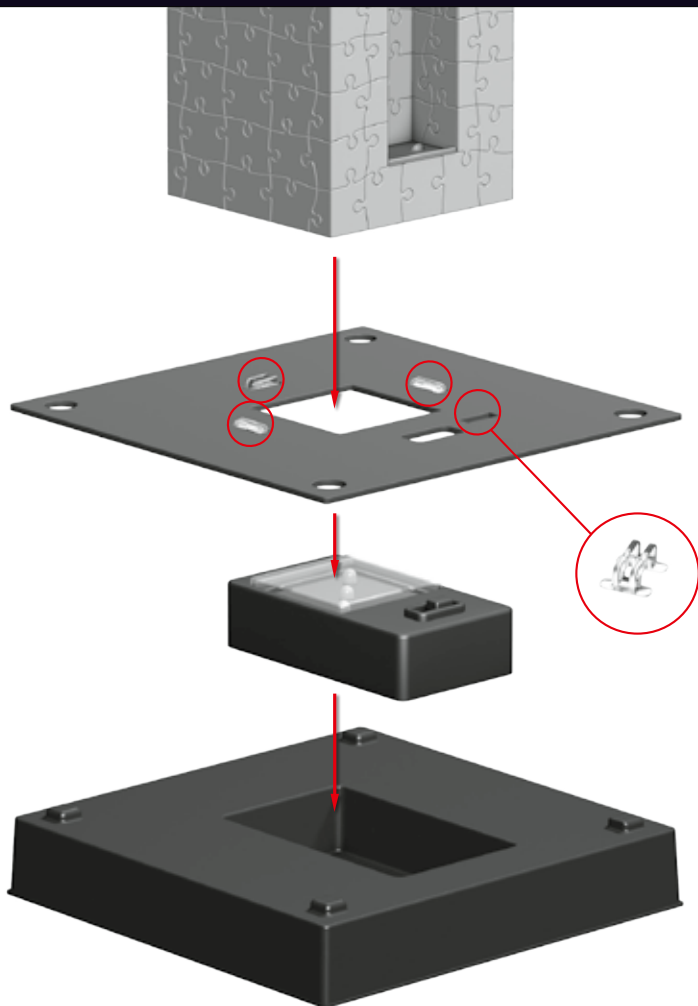

Chrysler Building bei Nacht

Wenn es dunkel wird in New York City, erstrahlt das stilvoll-imposante Chrysler Building in einer einzigartigen Lichtstimmung: Sowohl weiche Flutlichter in verschiedenen Farben als auch hell erleuchtete Dreiecksfenster bringen die pyramidenförmig zulaufende Stahlkrone zum Glänzen! Als einer der letzten im Art Déco Stil erbauten Wolkenkratzer wurde das von Architekt William Van Alen für die Chrysler Corporation geplante Gebäude mit außergewöhnlichen Details ausgestattet. So zieren unzählige, in typischer automobiler Anmutung und aus rostfreiem Stahl erbaute Elemente die Fassade. Die Turmspitze stellte während der Erbauungsphase von 1928 bis 1930 ein wohl gehütetes Geheimnis dar. Erst in den letzten 90 Minuten der Bauphase wurde sie fertig montiert und aufgesetzt. Damit verbuchte das Chrysler Building mit 319 Metern Höhe kurzzeitig den Rekord als höchstes Gebäude der Welt für sich – ehe es wenig später vom Empire State Building überholt wurde. Doch wer das Glück hatte über den Wolken im 67. Stockwerk im damaligen Cloud Club zu dinieren, den ließ die sagenhafte Aussicht auf Manhattan ohnehin alles um sich herum vergessen.

Chrysler Building la nuit

Lorsque la nuit est tombée sur New York City, un jeu de lumières extraordinaire embrase l'élégant Chrysler Building : projecteurs doux de différentes couleurs et fenêtres triangulaires très éclairées apportent à la flèche pyramidale en acier qui la termine tout son éclat ! Conçu par l'architecte William Van Alen pour la Chrysler Corporation, ce gratte-ciel, l'un des derniers de style art déco, est agrémenté de détails insolites : d'innombrables éléments en acier inoxydable, allusions à la marque automobile, viennent orner la façade. Pendant toute la durée de la construction, de 1928 à 1930, la flèche demeure un secret bien gardé. Elle ne fut assemblée et hissée que 90 minutes avant la fin des travaux. Ceci permit au Chrysler Building de détenir brièvement le titre de plus haut building du monde, du haut de ses 319 mètres, avant d'être détrôné quelque temps plus tard par l'Empire State Building. Mais pour ceux qui ont eu la chance de dîner au Cloud Club aujourd'hui fermé, au 67^e étage au-dessus des nuages, la vue fantastique sur Manhattan faisait de toute façon oublier tout ce qui vous entourait.

El edificio Chrysler de noche

Cuando anochece en la ciudad de Nueva York, el estilo e imponente edificio Chrysler deslumbra con una extraordinaria iluminación: ¡La suave luz de los focos de diferentes colores y las ventanas triangulares iluminadas hacen que su corona de acero en forma de pirámide resplandezca! Considerado uno de los últimos rascacielos construidos con el estilo Art Déco y diseñado por el arquitecto William Van Alen para la Chrysler Corporation, el edificio está dotado de unos detalles extraordinarios. Su fachada está decorada con numerosos elementos de acero inoxidable con motivos automovilísticos típicos. La aguja de la torre fue un secreto bien guardado durante la fase de construcción de 1928 a 1930. No fue hasta los últimos 90 minutos de la fase de construcción cuando se ensambló y colocó. Gracias a ella, el edificio Chrysler, con sus 319 metros de altura, ostentó durante escaso tiempo el récord del edificio más alto del mundo, antes de que un poco más tarde le superara el Empire State Building. Sin embargo, las fabulosas vistas sobre Manhattan de las que disfrutaron quienes tuvieron la suerte de cenar por encima de las nubes en la 67^a planta en el que fuera el Cloud Club hacían, en todo caso, que uno se olvidara de todo alrededor.

Chrysler Building at night

As soon as night sets in New York City, the Chrysler Building impresses us with its iconic architecture. Besides the smooth lighting in a variety of different colors, the bright triangular windows bring its pyramidal crown to life. The Chrysler Building is one of the last skyscrapers built in the Art Deco Style, and was planned by the architect William Van Alen. At the time, Walter Chrysler, chairman of the Chrysler Corporation, intended to make the building into Chrysler's headquarters. Various architectural details were modeled after Chrysler automobiles. For example, the building's gargoyles were modeled after the hood ornaments of the Plymouth, which exemplify the machine age in the 1920s. For a short period of time the Chrysler Building was the tallest building in the world at 1,046 ft (319 m) before being surpassed by the Empire State Building in 1931. It still remains the tallest brick building in the world, even though it contains an internal steel skeleton. Even today, you can still enjoy a breathtaking and incredible view over Manhattan.

Chrysler Building di notte

Quando a New York City cala la notte, l'elegante e imponente Chrysler Building brilla avvolto da una straordinaria atmosfera luminosa: l'apice in acciaio, a forma di piramide, risplende illuminata da morbidi fasci luminosi colorati e dalla luce abbagliante sprigionata dalle finestre triangolari! Si tratta di uno degli ultimi grattacieli realizzati in Art Déco. L'architetto William Van Alen, che lo progettò per la Chrysler Corporation, l'ha voluto impreziosire di dettagli straordinari: la facciata è adornata con svariati elementi stilistici in acciaio inossidabile che ricordano le automobili della Chrysler. Durante la costruzione (1928 - 1930), la decisione di installare una guglia in cima alla torre fu mantenuta in gran segreto. Essa fu montata ed eretta solamente al termine e in meno di due ore. Il Chrysler Building, con i suoi 319 metri di altezza, ottenne così il primato di edificio più alto del mondo, anche se solo per un breve periodo: poco tempo dopo venne superato dall'Empire State Building. In ogni caso, chi ha avuto la fortuna di cenare tra le nuvole, al 67 piano, nel Cloud Club di allora, davanti al panorama mozzafiato di Manhattan, dimenticava tutto ciò che gli stava intorno.

Chrysler Building bij nacht

Als het donker wordt in New York City, straalt het stijlvolle indrukwekkende Chrysler Building in een uniek licht: zowel driehoeksrampen in verschillende kleuren als ook het verlichte driehoeksrampen zetten de piramidevormig toelopende stalen spits in een glanzend licht! Als één van de laatste in Art Deco stijl gebouwde wolkenkrabbers werd het door architect William Van Alen voor de Chrysler Corporation geplande gebouw voorzien van bijzondere details. Zo versieren talloze, in een typische autostijl en van roestvrij staal gebouwde elementen de voorgevel. De torenspits verborg tijdens het bouwen van 1928 tot 1930 een goed bewaard geheim. Pas in de laatste 90 minuten van de bouwphase werden de delen van de top aan elkaar gezet en op zijn plaats gezet. Daarmee verbrak het Chrysler Building met 319 meter hoogte voor korte tijd het record als hoogste gebouw van de wereld - voordat het enige tijd later door het Empire State Building werd ingehaald. Wie het geluk had boven de wolken op de 67e verdieping in de toenmalige Cloud Club te dinieren, kon genieten van het sprookjesachtige uitzicht over Manhattan.